

# ТИН 100m

Среднегабаритный индукционный нагреватель с возможностью нагрева подшипника весом до 120 кг

Среднегабаритный индукционный нагреватель SKF ТИН 100m обладает такой же высокой эффективностью и рабочими характеристиками, что и компактный нагреватель, и при этом имеет увеличенную мощность. Улучшенная схемотехника силовой электроники обеспечивает точный контроль величины электрического тока, контроль за скоростью увеличения температуры, а также отключение питания для предотвращения перегрева. Это лишь несколько стандартных функций из всего ряда возможностей, которые предлагают нагреватели семейства ТИН...m.

- Обеспечивает нагрев подшипника массой 97 кг (215 фунтов) менее чем за 20 минут.
- Поставляется с тремя сердечниками, что позволяет нагревать подшипники с диаметром отверстия от 20 мм (0,8 дюйма) и подшипники с максимальным весом до 120 кг (265 фунтов).
- Поворотный рычаг для крупногабаритного сердечника.



## Технические характеристики и преимущества

- A** Индукционная катушка, расположенная вне корпуса нагревателя, позволяет сократить время нагрева и потребление энергии.
- B** Складные опорные рычаги позволяют нагревать подшипники большого диаметра и снизить риск опрокидывания подшипника в процессе нагрева.
- C** Магнитный датчик температуры в сочетании с предустановленным режимом нагрева при температуре 110 °C (230 °F) помогает предотвратить перегрев подшипника.
- D** Уникальное дистанционное управление SKF, дисплей и панель управления обеспечивают удобную и безопасную эксплуатацию нагревателя.
- E** Хранение сердечников в корпусе нагревателя снижает риск их повреждения или потери.
- F** Встроенные ручки для удобства переноски нагревателя в пределах цеха.
- G** Выдвижной и поворотный рычаг облегчает и ускоряет процедуру замены подшипника, что снижает утомляемость оператора.

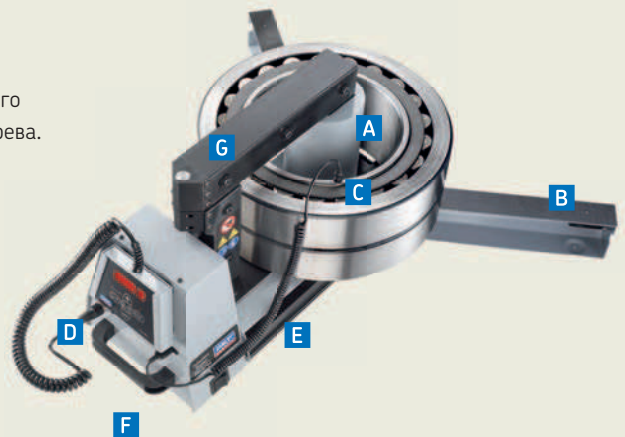

## Технические характеристики

Обозначение	ТИН 100m		
Макс. вес подшипника	120 кг (264 фунта)	Макс. потребление энергии	3,6 кВА (230 В) 4,0–4,6 кВА (400–460 В)
Диапазон диаметра отверстия	20–400 мм (0.8–15.7 дюйма)	Напряжение <sup>1)</sup>	– – ТИН 100m/230 V ТИН 100m/MV
Рабочая зона (ш × в)	155 × 205 мм (6.1 × 8 дюйма)	100–240 В/50–60 Гц	–
Диаметр катушки	110 мм (4.3 дюйма)	100–120 В/50–60 Гц	–
Стандартные сердечники (входят в комплект поставки) для соответствия минимальному диаметру отверстия подшипника/детали	80 мм (3.1 дюйма) 40 мм (1.6 дюйма) 20 мм (0.8 дюйма)	200–240 В/50–60 Гц	ТИН 100m/230 V ТИН 100m/MV
Пример применения (подшипник, вес, температура, время)	23156 CC/W33, 97 кг, 110 °C, 20 мин	400–460 В/50–60 Гц	Контроль температуры <sup>2)</sup>
			от 20 до 250 °C (68 до 482 °F)
			Размагничивание по нормам SKF
			<2 А/см
			Размеры (Ш × Г × В)
			570 × 230 × 350 мм (22.4 × 9 × 13.7 дюйма)
			Общий вес (включая сердечники)
			42 кг (92 фунта)

## Модельный ряд индукционных нагревателей SKF

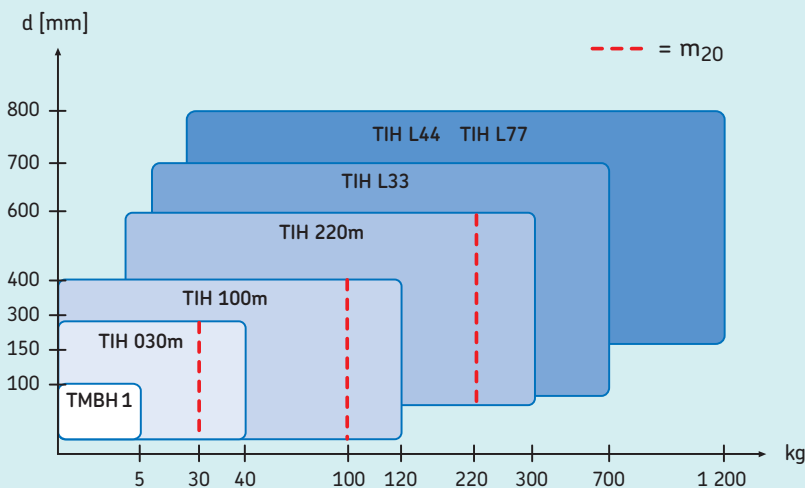

Модельный ряд индукционных нагревателей SKF охватывает практически весь спектр подшипников. Диаграмма даёт общую информацию для выбора подходящих индукционных нагревателей <sup>3)</sup>.

Параметр SKF  $m_{20}$  показывает вес (кг) самого тяжёлого сферического роликоподшипника SKF серии 231, который может быть нагрет с 20 до 110 °C (от 68 до 230 °F) за 20 минут. Эта величина характеризует мощность нагревателя на выходе, а не его потребляемую мощность. В отличие от других нагревателей подшипников, это даёт более ясное представление о длительности нагрева подшипника, чем просто указание максимально возможного веса подшипника.

<sup>1)</sup> Для некоторых стран доступны варианты исполнения со специфическим напряжением электропитания (например, 575 В, 60 Гц, соответствие требованиям CSA). Дополнительную информацию можно получить у Авторизованных дистрибьюторов SKF.

<sup>2)</sup> Максимальная температура нагрева зависит от веса и геометрии подшипника или детали. Нагреватели могут работать с большей температурой. За дополнительной информацией обращайтесь в техническую службу SKF.

<sup>3)</sup> Для нагрева отличных от подшипников деталей SKF рекомендует нагреватель серии ТИН L MB. Информацию о выборе индукционного нагревателя для конкретных областей применения можно получить в технической службе SKF.